

OPTIVALVE PLUS™ GASVENTIL MIT FLANSCHENDE F4

DN 80 - DN 300

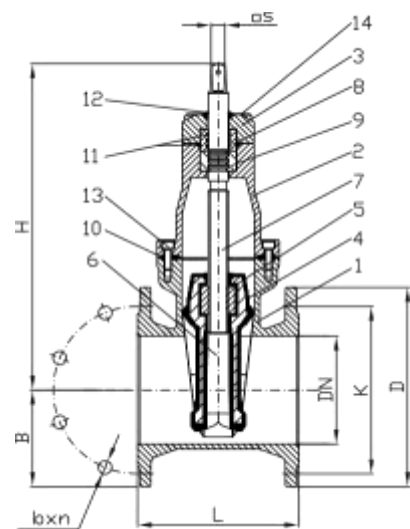

Nr.	Name des Teils	Material
1	Gehäuse	Sphäroguss EN-GJS-500-7
2	Ventildeckel	Sphäroguss EN-GJS-500-7
3	Stopfbuchsengehäuse	Sphäroguss EN-GJS-500-7
4	Keil	D.I., NBR-gekapselt EN-GJS-400-18/ EN-GJS-500-7
5	Keilmutter	Aluminiumbronze
6	Führungsschuh	Kunststoff POM
7	Stiel	Rostfreier Stahl X20Cr13 / 1.4021 / 420
8	Stopfbuchse	Aluminiumbronze
9	Stützhülse	v Bronze
10	Ventildeckeldichtung	Elastomer NBR
11	O-Ringdichtung	Elastomer NBR
12	Staubdichtung	Elastomer NBR
13	Ventildeckelschrauben	Rostfreier Stahl A2-70
14	Gehäuseschrauben	Rostfreier Stahl A2-70

Abmessungen:

DN	80	100	125	150	200	250	300	400
EPOXID-PULVERBESCHICHTUNG								
PN16	BG0848	BG1048	BG1268	BG1548	BG2048	BG2548	BG3048	BG4028
PN10					BG2047	BG2547	BG3047	BG4038
EPOXID-PULVERBESCHICHTUNG MIT POLYURETHAN-OVERSPRAY (PUR), SCHWARZ								
PN16	BG0845	BG1045	BG1245	BG1545	BG2045	BG2545	BG3045	N.Z.
PN10					BG2044	BG2544	BG3044	N.Z.
L	180	190	200	210	230	250	270	310
H	315	349	465	454	556	646	727	1010
B	95	102	120	134	165	196	225	300
K PN16 / PN10	160	180	210	240	295	355 / 350	410 / 400	525 / 515
b x n PN16 / PN10	19x8	19x8	19x8	23x8	23x12 / 23x8	27x12 / 23x12	27x12 / 23x12	525 / 515
D	200	220	250	285	340	405	460	580
Stiel oben quadratisch □S	17	19	19	19	24	27	27	29
Zum Öffnen/Schließen drehen	7 1/2	9 1/4	13 3/4	13 3/4	18	21 3/4	26 1/3	34 1/2
Schließdrehmoment [Nm]	70±10	80±10	100±20	100±20	130±20	180±20	200±20	250±20
Gewicht [kg]	20,3	23,3	41,2	43	68,4	89,3	136	267

Hinweise:

- Alle Durchmesser sind mit PN10- oder PN16-Flanschen erhältlich.
- Rechts schließen.

ELASTISCH DICHTENDER ABSPERRSCHIEBER OPTIVALVE PLUS™ MIT FLANSCHENDE F4

DN 400



Nr.	Name des Teils	Material
1	Gehäuse	Sphäroguss EN-GJS-500-7
2	Ventildeckel	Sphäroguss EN-GJS-500-7
3	Stopfbuchsengehäuse	Sphäroguss EN-GJS-500-7
4	Keil	D.I., NBR-gekapselt EN-GJS-400-18/ EN-GJS-500-7
5	Keilmutter	Aluminiumbronze
6	Stiel	Rostfreier Stahl X20Cr13 / 1.4021 / 420
7	Stopfbuchse	H.T. entzinkungsbeständig Messing
8	Wälzlager	Komponente
19	Ventildeckeldichtung	Elastomer NBR
10	O-Ringdichtung	Elastomer NBR
11	Dichtung	Elastomer NBR
12	Staubdichtung	Elastomer NBR
13	Ventildeckelschrauben	Rostfreier Stahl A2-70
14	Gehäuseschrauben	Rostfreier Stahl A2-70

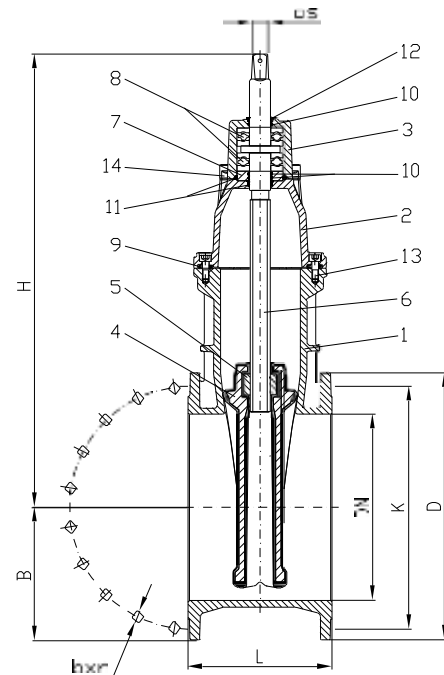

Abmessungen:

DN	400
EPOXID-PULVERBESCHICHTUNG	
PN16	BG4028
PN10	BG4038
PULVERBESCHICHTUNG MIT EPOXIDFARBE UND ZUSÄTZLICHER POLYURETHANSCHICHT (PUR) - SCHWARZ	
PN16	BG4074
PN10	BG4076
L	310
H	975
B	285
K PN16 / PN10	525 / 515
b x n PN16 / PN10	31×16 / 28×16
D	580
Stiel oben quadratisch □S	32
Zum Öffnen/Schließen drehen	34 1/2
Gewicht [kg]	283

Hinweise:

- Alle Durchmesser mit PN10 oder PN16 Flanschen erhältlich
- Im Uhrzeigersinn zu schließen