

# OPTIVALVE™ GASVENTIL MIT STAHL-HALTERUNGEN

DN 50 - DN 300

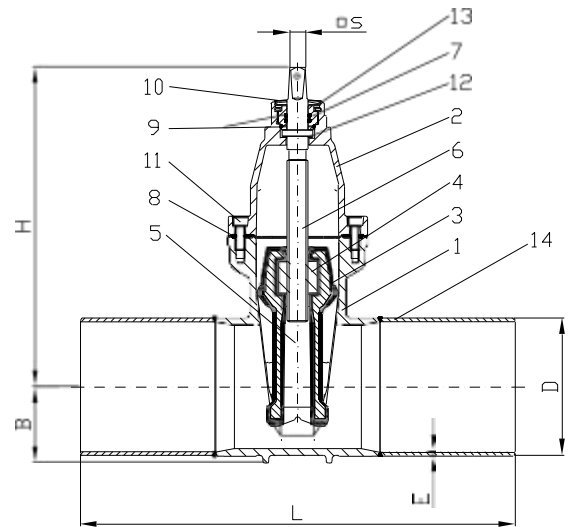

Nr.	Name des Teils	Material
1	Gehäuse	Stahl GS-C25N
2	Ventildeckel	Sphäroguss EN-GJS-500-7
3	Keil	D.I., NBR-gekapselt EN-GJS-400-18/ EN-GJS-500-7
4	Keilmutter	Messing
5	Führungsschuh	Kunststoff POM
6	Stiel	Rostfreier Stahl X20Cr13 / 1.4021 / 420
7	Stopfbuchse	Messing
8	Ventildeckeldichtung	Elastomer NBR
9	O-Ringdichtung	Elastomer NBR
10	Staubdichtung	Elastomer NBR
11	Ventildeckelschrauben	Rostfreier Stahl A2-70
12	Unterlegscheibe	Kunststoff POM
13	Acetal-Sicherungsring	Stahlring
14	Stahnnippel	S265JR Stahlrohr



- Für DN150 und höher - Augenschrauben für einfachen Transport und Installation als Standard.

## Abmessungen:

DN		50	80	100	150	200	250	300
EU	Epoxy	AG0555	AG0855	AG1055	AG1555	AG2055	AG2555	AG3055
	PUR	AG0564	AG0864	AG1064	AG1564	AG2049	AG2549	AG3049
EUE	Epoxy	AG0560	AG0860	AG1060	AG1560	AG2061	AG2561	AG3061
	PUR	AG0565	AG0865	AG1065	AG1565	AG2065	AG2565	AG3065
L*		570	550	520	530	570	590	620
H		255	270	300	390	490	562	642
B		37	50	63	90	120	145	170
D	EU	60,3	88,9	114,3	168,3	219,1	273	323,9
	RU	57	89	108	159	219	273	325
E	EU	2,9	3,2	3,6	4,5	6,3	6,3	7,1
	RU	3,0	4,0	4,0	5,0	6,0	7,0	8,0
Stiel oben quadratisch □S		14	17	19	19	24	27	27
Zum Öffnen/ Schließen drehen		7 1/2	7 1/2	9 1/4	13 3/4	18	21 3/4	26 1/3
Schließdrehmoment [Nm]		50±10	70±10	80±10	100±20	130±20	180±20	200±20
Gewicht [kg]		11,5	14,0	18,5	34,0	64,8	88,6	131,5

U - Version für den europäischen Markt  
RU - Version für den russischen Markt

\* Andere Längen auf Anfrage erhältlich