

OPTIVALVE PLUS™-GASVENTIL MIT STAHLENDHALTERUNGEN

DN 50 - DN 300

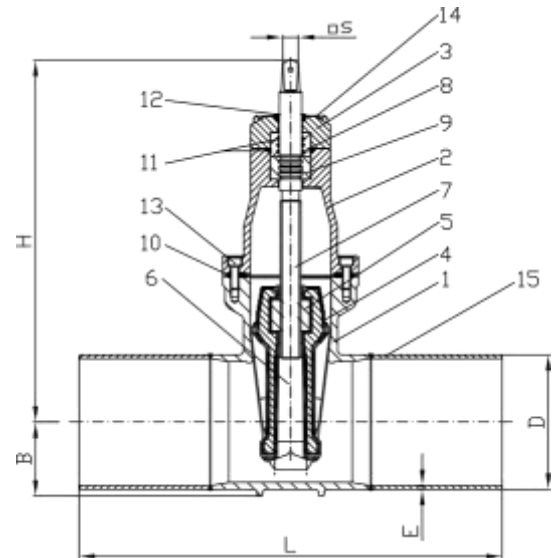

Nr.	Name des Teils	Material
1	Gehäuse	Sphäroguss EN-GJS-500-7
2	Ventildeckel	Sphäroguss EN-GJS-500-7
3	Stopfbuchsengehäuse	Sphäroguss EN-GJS-500-7
4	Keil	D.I., NBR-gekapselt EN-GJS-400-18/ EN-GJS-500-7
5	Keilmutter	Aluminiumbronze
6	Führungsschuh	Synthetisches Material
7	Stiel	Rostfreier Stahl X20Cr13 / 1.4021 / 420
8	Stopfbuchse	Aluminiumbronze
9	Stützhülse	Aluminiumbronze
10	Ventildeckeldichtung	Elastomer NBR
11	O-Ringdichtung	Elastomer NBR
12	Staubdichtung	Elastomer NBR
13	Ventildeckelschrauben	Rostfreier Stahl A2-70
14	Gehäuseschrauben	Rostfreier Stahl A2-70
15	Stahnnippel	S265JR Stahlrohr



- Für DN150 und höher - Augenschrauben für einfachen Transport und Installation als Standard.

Abmessungen:

DN		50	80	100	150	200	250	300
EU	Epoxy	BG0555	BG0855	BG1055	BG1555	BG2055	BG2555	BG3055
	PUR	BG0560	BG0860	BG1060	BG1560	BG2060	BG2560	BG3060
EUE	Epoxy	BG0561	BG0861	BG1061	BG1561	BG2061	BG2561	BG3061
	PUR	BG0562	BG0862	BG1062	BG1562	BG2062	BG2562	BG3062
L*		570	550	520	530	570	590	620
H		329	315	349	495	558	648	728
B		37	50	63	90	120	145	170
D	EU	60,3	88,9	114,3	168,3	219,1	273	323,9
	RU	57	89	108	159	219	273	325
E	EU	2,9	3,2	3,6	4,5	6,3	6,3	7,1
	RU	3,0	4,0	4,0	5,0	6,0	7,0	8,0
Stiel oben quadratisch □S		17	17	19	19	24	27	27
Zum Öffnen/ Schließen drehen		7 1/2	7 1/2	9 1/4	13 3/4	18	21 3/4	26 1/3
Schließkraft [Nm]		50±10	70±10	80±10	100±20	130±20	180±20	200±20
Gewicht [kg]		15,6	17,1	23,3	39,5	68,5	90,9	138,8

U - Version für den europäischen Markt
RU - Version für den russischen Markt

* Andere Längen auf Anfrage erhältlich