

TROCKENER-FASS-FEUERHYDRANT SMART DN150 PN16

AF02-250W-01

Nr.	Name des Teils	Material
1	Flansch-Verbinder	Sphäroguss EN-GJS-500-7
2	Sicherungsmutter	Sphäroguss EN-GJS-500-7
3	Verbindungsstange	Stahl 1045
4	Sicherungsmutter Dichtung	Elastomer EPDM
5	Tablett	Sphäroguss EN-GJS-500-7
6	Gummidichtungsplatte	Elastomer EPDM
7	Entleerungslochfeder	Rostfreier Stahl AISI 316
8	Verbindungszyylinder	Sphäroguss EN-GJS-500-7
9	Perforierter zylindrischer Stift	Stahl 1045
10	Verbindungsstange-Hülse	Stahl 1045
11	Klemme für Verbindungsrohr	Sphäroguss EN-GJS-500-7
12	Hauptgehäuse am Boden	Sphäroguss EN-GJS-500-7
13	Anschluss	Bronze C95400
14	Storz-Verbinder 75 mit Kappe	Aluminium
15	Storz-Verbinder 110 mit Kappe	Aluminium
16	Obere Endabdeckung	Sphäroguss EN-GJS-500-7
17	Schraube, Mutter	Bronze C95400
18	Schraube Spindelmutter	Bronze C95400
19	Schraubemutter Dichtung	Bronze C95400
20	Schraubemutter Sitz	Bronze C95400
21	Schraube, Mutter	Stahl 1035
22	Anschluss 100	Bronze C95400
23	Zylindrischer Stift	Stahl 1045
24	Abdeckung Kette	Gr. B ASTM A283-B
25	Schraube, Mutter	Stahl 1035
26	Schraubenspindel	Bronze C95400
27	Schraube Spindelbuchse	Rostfreier Stahl AISI 304
28	Abdeckung des Abflusslochs	C95400 + EPDM
29	Sitz	Bronze C95400
30	Schraube, Mutter	Rostfreier Stahl AISI 304
31	Sitzbefestigungsplatte	Sphäroguss EN-GJS-500-7
32	Schraube, Mutter	Stahl 1035
33	Ringförmige Rohre	Stahl 1045
34	Platte	Sphäroguss EN-GJS-500-7
35	Kontermutter Sitz	Sphäroguss EN-GJS-500-7
36	Schraube	Rostfreier Stahl AISI 304
37	Dichtung	Elastomer EPDM
38	Adapter	Sphäroguss EN-GJS-500-7
39	Schraube	Stahl 1035

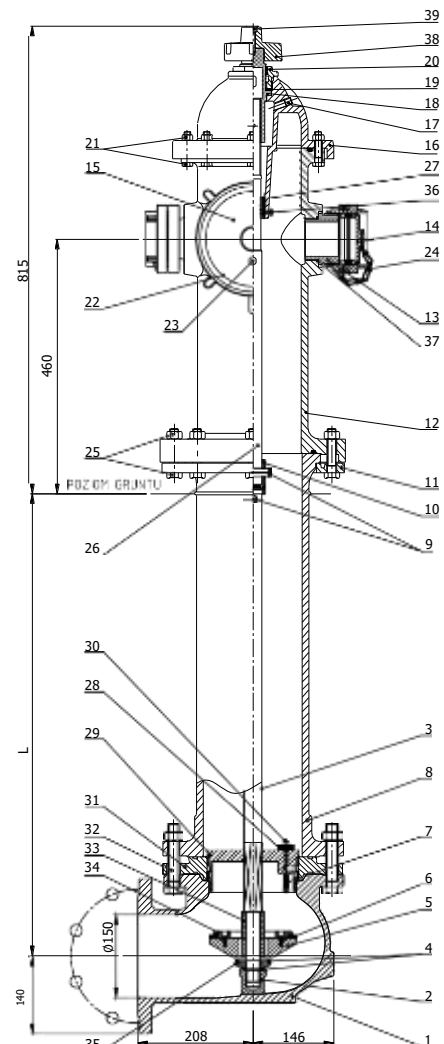

Abmessungen:

AF02-250W-01	EN 1092 PN16	AF0798	AF0778	AF0779	AF0780	AF0781	AF0782	AF0783	AF0784	AF0785
L	[Zoll]	3'	3' 6"	4'	4' 6"	5'	5' 6"	6'	6' 6"	7'
	[mm]	911	1063	1215	1368	1520	1673	1825	1978	2130
Gewicht (kg)		160	179	196	203	210	225	250	255	265